



istruzioni per l'uso  
e la manutenzione

European norm UNI EN 1004

PONTI SU RUOTE A TORRE

# OLYMPPO

Manuale d'istruzioni EN 1298 – IM – it

I ponti su ruote a torre devono essere utilizzati solo per lavori di finitura, manutenzione o simili. Il presente Manuale d'Istruzioni contiene importanti indicazioni riguardanti l'uso, la manutenzione e la sicurezza dei ponti su ruote a torre; l'operatore ne deve avere completa conoscenza prima dell'utilizzo. Osservando scrupolosamente il presente Manuale, significa operare in conformità a quanto disposto dall'attuale normativa sulla salute e sicurezza sul lavoro D.Lgs. 09.04.2008 n° 81.

**MARCAETTI**<sup>®</sup>

CERTIFICATED UNI EN ISO 9001

# 1 - RIFERIMENTI NORMATIVI

- D.Lgs. 09.04.2008 n° 81 (G.U. n° 101 del 30.04.08) "Testo unico sulla salute e sicurezza sul lavoro".
- UNI EN 1004 (luglio 2005) "Torri mobili di accesso e di lavoro (ponti su ruote a torre) costituite da elementi prefabbricati. Materiali, dimensioni, carichi di progetto, requisiti di sicurezza e prestazionali";
- EN 1298 (febbraio 1996) "Torri mobili da lavoro. Regole e linee guida per la preparazione di un Manuale d'istruzioni";
- D.Lgs. 06.09.2005 n° 206 (G.U. n° 235 del 08.10.05 – Suppl. Ordinario n° 162) "Codice del Consumo".

# 2 - DESIGNAZIONE - CLASSE - PORTATA

OLYMPO, torre di lavoro EN 1004 – 3 – 5 / 5 XXCD.

Costruito in conformità al D.Lgs. 81/08 e Norma Tecnica UNI EN 1004;

Classe dei carichi distribuiti in modo uniforme pari a "3" (2,0 KN/m<sup>2</sup>);

- Altezza massima consentita del piano di lavoro pari a m 5,00 sia all'esterno che all'interno di edifici. Per interno si intende assenza di vento
- Il carico complessivo consentito per ogni torre risulta pertanto di kg 200.
- Il numero massimo di piani caricati contemporaneamente è di n° 2.
- La somma dei carichi relativi ad ogni piano non deve superare il valore del carico complessivo consentito per il ponteggio.

# 3 - DICHIARAZIONE DI CONFORMITA'

MARCHETTI s.r.l. con sede in Città della Pieve (Pg) Via Piemonte, 22:  
D I C H I A R A

- che il ponte su ruote a torre denominato OLYMPO viene costruito in conformità al D.Lgs. 09.04.2008 n° 81 ed in particolare alla Norma Tecnica UNI EN 1004 (luglio 2005)
- che lo stesso viene costruito in modo conforme al prototipo che ha superato la prova di rigidità, di cui all'appendice "A" della Norma Tecnica UNI EN 1004 (2005) e che è stato sottoposto, con esito positivo, alla VALUTAZIONE così come previsto al p.to 13 della Norma Tecnica UNI EN 1004 (2005) presso: UNIVERSITA' DEGLI STUDI DI PERUGIA, Dipartimento di Ingegneria Industriale, Certificato n° Marc 128 del 16.10.2015
- che su tutti gli esemplari prodotti è riportata la marcatura di identificazione ed un Manuale d'Istruzioni redatto secondo quanto prescritto dalla Norma Tecnica EN1298 (p.to 9 della Norma Tecnica UNI EN 1004).

MARCHETTI s.r.l.  
*R. Marchetti*

# 4 - INFORMAZIONI GENERALI

## 4.1 - Accesso ai piani di lavoro

L'accesso ai piani di lavoro può avvenire solamente dall'interno della torre utilizzando uno dei seguenti metodi:

- scala a pioli verticale, costituita dai traversi dei telai laterali della struttura
- scala a pioli inclinata, interna
- scala a gradini inclinata, interna

## 4.2 - Altezze massime nelle configurazioni UNI EN 1004

L'altezza massima del piano di lavoro senza l'uso delle staffe stabilizzatrici è di m 1,60 (altezza massima torre m 2,90).

L'altezza massima del piano di lavoro, con l'uso delle staffe stabilizzatrici è di m 5 sia all'interno che all'esterno di edifici.

L'altezza libera minima tra i piani di lavoro è di m 1,90.

La distanza massima verticale tra i piani di lavoro è di m 4,20.

La distanza massima verticale tra il pavimento ed il primo piano è di m 4,60.

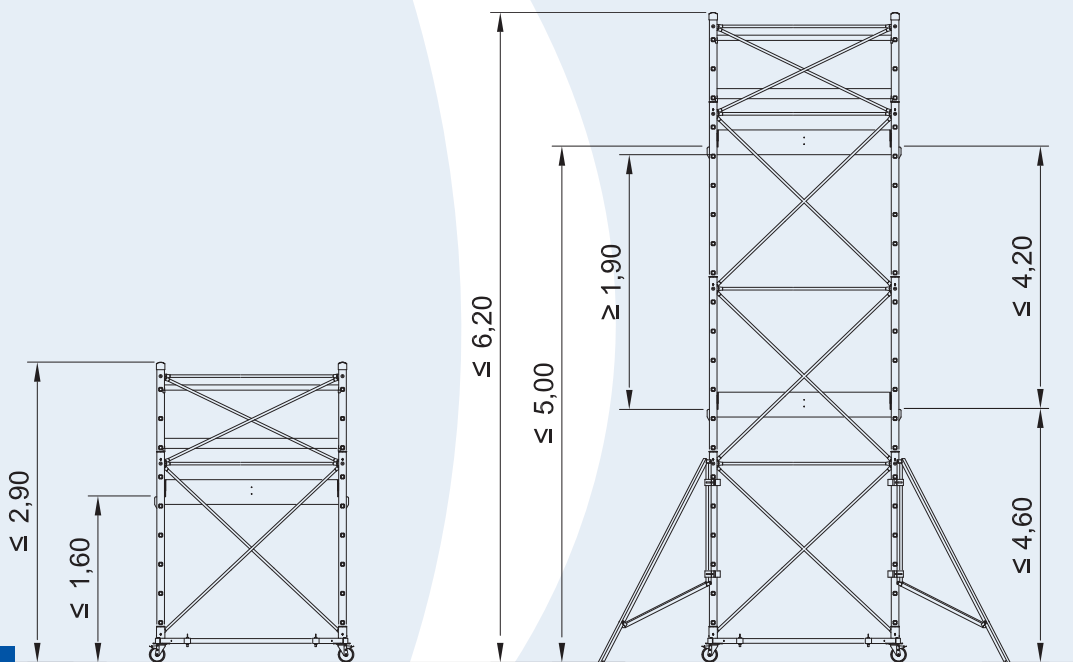

## 5 - IDENTIFICAZIONE

UNI EN 1004 - Classe "3" (2,00 KN/mq)

Carico complessivo consentito Kg 200

Numero massimo di piani caricati contemporaneamente 2

### Tabella dei componenti nelle configurazioni A1-A2-A3

	COD.	ELEMENTI COMPONENTI	PESO kg	CONFIGURAZIONI		
				A1	A2	A3
	21335	TORRE				
1	21329	Telaio portante	5,00	2	4	6
2	21327	Corrente collegamento	0,55	2	4	6
3	21328	El. controventamento	0,75	4	8	12
		PIANO DI LAVORO				
4	21325	Piano con botola-180	11,00	1	1	1
5		Tavola ferm. corta-75	0,75	2	2	2
6		Tavola ferm. lunga-180	3,00	2	2	2
	21324	PARAPETTI COMPLETI				
7	33600	Corrente superiore	0,90	2	2	2
8	33609	Corrente inferiore	1,60	2	2	2
	20770	STAFFE STABILIZZATRICI				
9	20765	Staffa stabilizzatrice Norm.	9,80	0	4	4
10	31377	Giunto per staffe stab.	1,00	0	8	8
	21345	BASE				
11	21326	Blocco porta ruote	10,00	2	2	2
12	21331	Corrente di base	3,70	1	1	1
13	30522	Vite con impugnato. M12x80	0,14	2	2	2

### Componenti aggiuntivi nelle configurazioni A1T-A2T-A3T

	COD.	ELEMENTI COMPONENTI	PESO kg	CONFIGURAZIONI		
				A1T	A2T	A3T
	21332	TORRE TERMINALE				
14	33606	Telaio terminale	1,80	2	2	2
2	33592	Corrente collegamento	0,55	2	2	2
15	33607	El. controventamento	0,60	4	4	4

# Elementi componenti

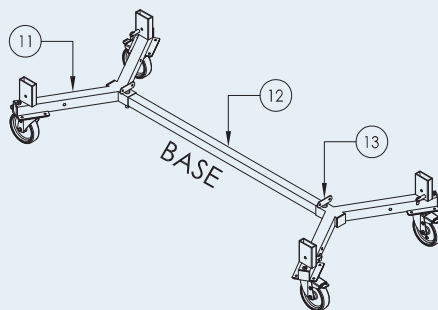
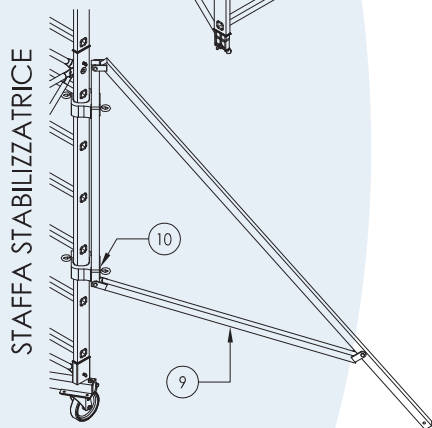
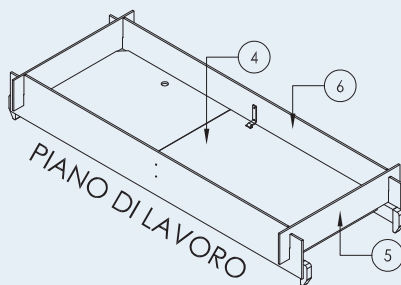
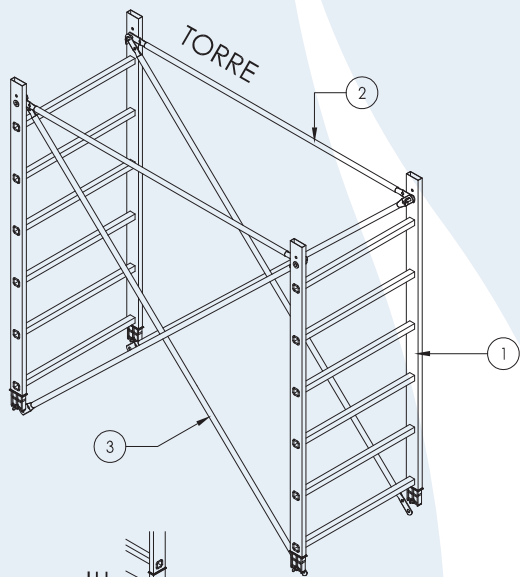
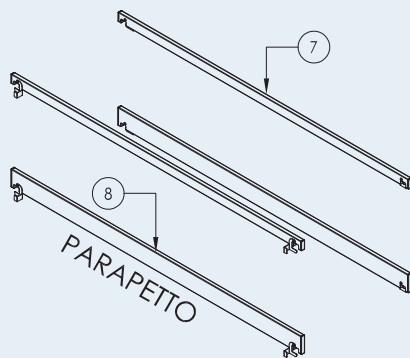
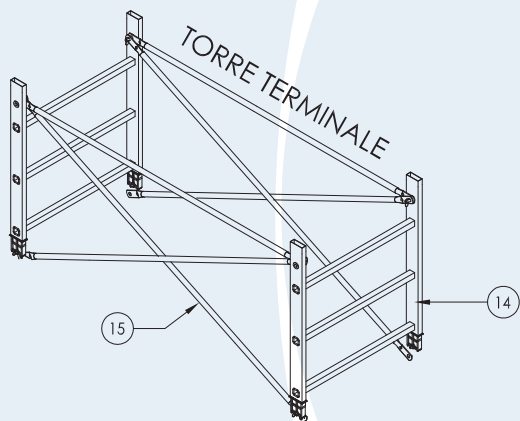

# Configurazioni UNI EN 1004

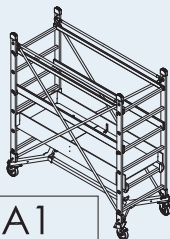

A1

H Torre = 2,00 m  
H Piano = 0,80 m

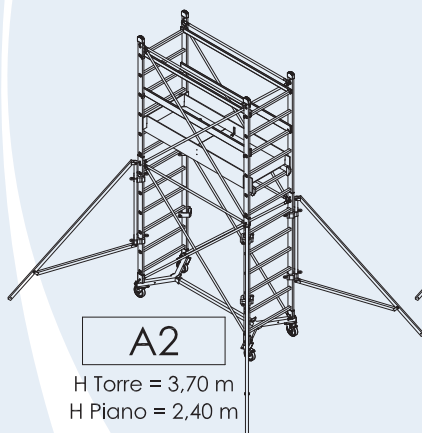

A2

H Torre = 3,70 m  
H Piano = 2,40 m

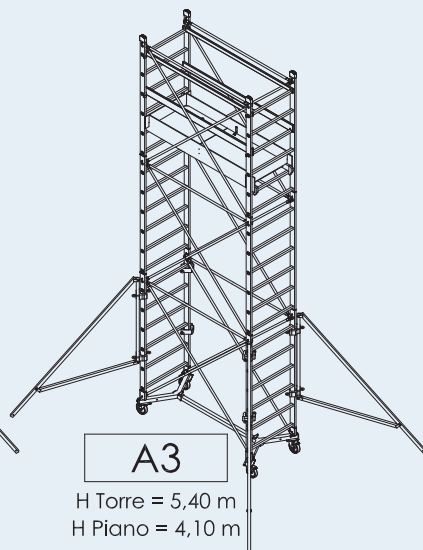

A3

H Torre = 5,40 m  
H Piano = 4,10 m

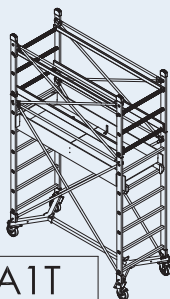

A1T

H Torre = 2,90 m  
H Piano = 1,60 m

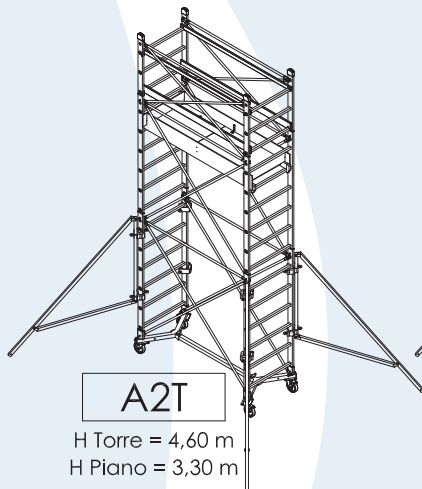

A2T

H Torre = 4,60 m  
H Piano = 3,30 m

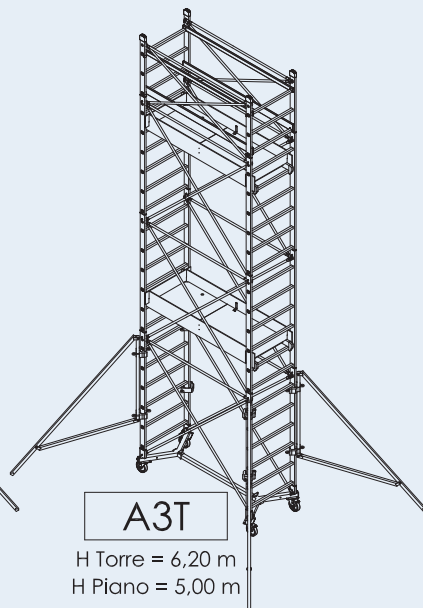

A3T

H Torre = 6,20 m  
H Piano = 5,00 m

# 6 - MONTAGGIO E SMONTAGGIO

## 6.1 - Informazioni generali

- a) Per il montaggio e lo smontaggio dei ponti su ruote a torre sono necessarie almeno n° 2 persone ed è indispensabile che abbiano dimestichezza con le istruzioni di montaggio e uso;
- b) in funzione dell'altezza che deve essere raggiunta si sceglierà di allestire una delle configurazioni riportate a pag. 7. L'elenco, il peso e le quantità degli elementi necessari per il montaggio sono riportati a pag. 5
- c) non devono essere usati componenti danneggiati;
- d) devono essere impiegati solo componenti originali secondo quanto indicato dal costruttore.

## 6.2 - Verifiche preliminari

- a) La superficie sulla quale viene montato il ponte e successivamente spostato (se necessario) deve essere in grado di reggerne il peso, deve essere perfettamente livellata e tale da garantire la ripartizione del carico, magari facendo uso di tavoloni o altri mezzi equivalenti;
- b) deve essere assicurata l'assenza di qualunque tipo di ostacolo;
- c) le operazioni di montaggio possono iniziare solo in assenza di vento;
- d) deve essere verificato che tutti gli elementi, gli utensili accessori e le attrezzature di sicurezza per il montaggio del ponteggio a torre siano disponibili in loco;
- e) La verticalità dei ponti su ruote deve essere controllata con livella in dotazione.

## 6.3 - Istruzioni di montaggio e smontaggio.

### Montaggio:

Effettuate le verifiche di cui al parag. 6.2, procedere al montaggio:

- a) Collegare i n° 2 blocchi portaruote con il corrente di base mediante le n° 2 viti con impugnatura, in dotazione.



b) prima di serrare completamente le viti montare i primi n° 2 telai laterali ed inserire gli spinotti di bloccaggio in corrispondenza del foro presente sul manicotto di base; serrate le viti, procedere all'inserimento dei freni nelle n° 4 ruote.

Nel caso si utilizzino i piedini regolabili, all'estrazione orizzontale di questi, della massima quantità compatibile con gli ingombri circostanti, quindi serrare la vite di blocco estrazione; successivamente livellare la sezione di base agendo sulla vite dei piedini stessi ed avendo cura di sollevare da terra tutte le ruote almeno di mm 20, a livellamento avvenuto serrare gli appositi controdadi.

c) Proseguire le operazioni di montaggio agganciando le estremità dei correnti di collegamento e delle aste di controventamento ai perni presenti sui telai.

d) Posizionare gli elementi piani dell'impalcato sul quarto piolo dal basso dei primi due telai laterali; posizionare prima le n° 2 tavole fermapiede lunghe parallelamente al piano di calpestio, quindi le n° 2 tavole fermapiede corte, alloggiandole nelle rispettive sedi presenti nelle tavole lunghe.

e) Collocare ulteriori n° 2 telai in prosecuzione di quelli inferiori e inserire gli spinotti di bloccaggio nei fori presenti sul telaio.

f) Proseguire il montaggio dell'alzata superiore con l'inserimento delle estremità dei correnti e delle aste di controventamento ai perni presenti sui telai.

g) Se il ponte su ruote a torre in allestimento dovrà avere il piano di lavoro posto ad un'altezza maggiore di m 2,00 è necessario a questo punto montare le n° 4 staffe stabilizzatrici; prelevare i giunti per le staffe stabilizzatrici dal sacchetto in dotazione al ponteggio. Aprire la fascia posteriore del primo giunto allentando il relativo dado-golfare, posizionare il giunto sul montante della torre ad un'altezza tale da accogliere la parte verticale superiore della staffa. Ripetere l'operazione con un secondo giunto nello stesso montante distanziandolo in modo opportuno dal primo per accogliere la stessa staffa. Aprire le fasce anteriori dei due giunti allentando i corrispondenti dadi-golfari. Posizionare la staffa tra i due giunti con un'inclinazione di ca. 120° rispetto al lato lungo del ponte, compatibilmente con gli ingombri circostanti.

Richiudere le due fasce anteriori dei giunti sulla staffa, assicurandosi che questa aderisca bene al terreno e serrare i dadi-golfari corrispondenti. Ripetere le operazioni con la stessa sequenza per gli altri tre montanti della torre.

h) Per proseguire nel montaggio della torre a questo punto almeno uno degli operatori addetti al montaggio dovrà indossare una cintura di sicurezza e salire sul piano di lavoro successivo dall'interno della torre attraverso l'apposita botola; man mano che procedono le operazioni di montaggio della torre, si dovrà avere cura di collocare gli impalcati in posizione tale da garantire all'operatore presente in quota movimenti agili e sicuri oltre ad avere la possibilità di ancorare con facilità la cintura di sicurezza indossata; una volta completato il montaggio della torre dovranno essere posizionati i piani di lavoro secondo le indicazioni, alle altezze desiderate, comprensivi delle tavole fermapiede oltre che delle protezioni laterali, collocando i due correnti delle protezioni laterali in modo corretto, ovvero posizionando il corrente con profilo 50x22 sopra il 4° piolo e quello con profilo 97x25 sopra il 2° piolo rispetto al piano di lavoro e avendo cura di bloccare i ganci posti alle estremità sui traversi del telaio.

## Smontaggio:

Lo smontaggio dei ponti deve avvenire effettuando le operazioni necessarie in successione inversa a quelle eseguite per il montaggio.

Gli elementi costituenti i ponti devono essere calati dall'alto tramite funi o altri mezzi idonei evitando comunque l'impatto brusco con il terreno.

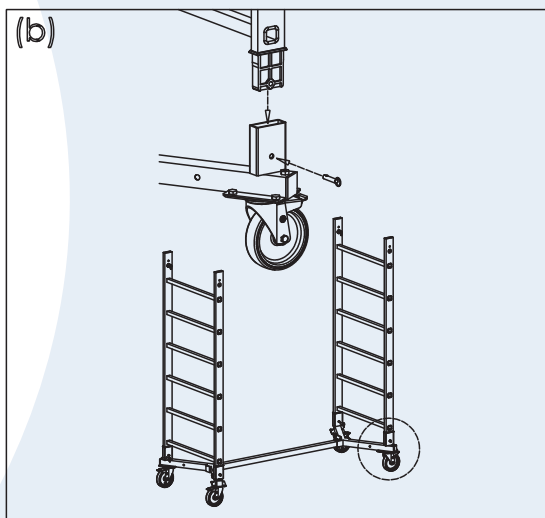
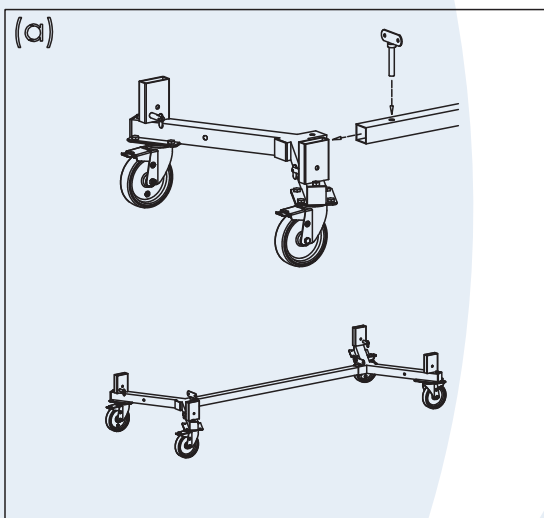

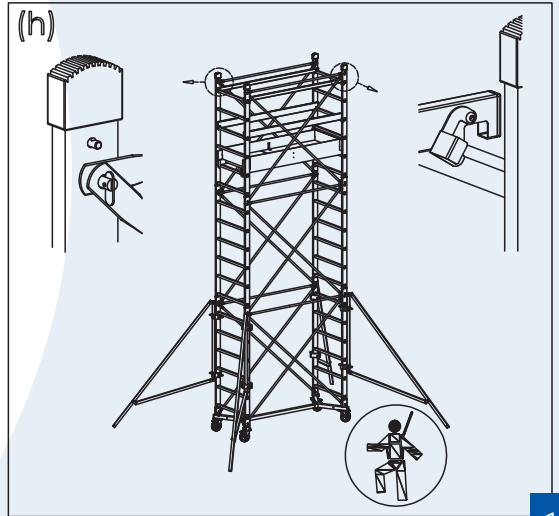
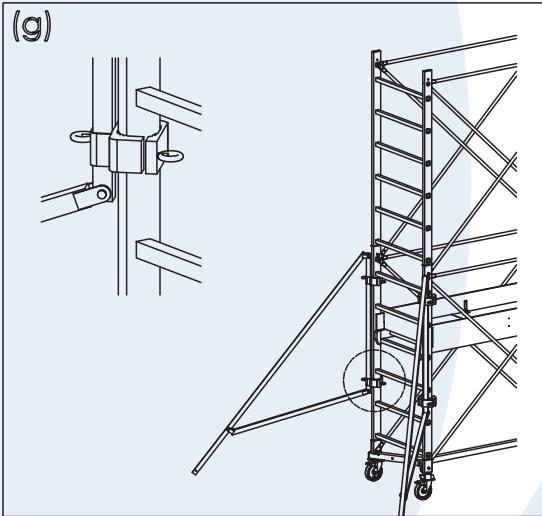
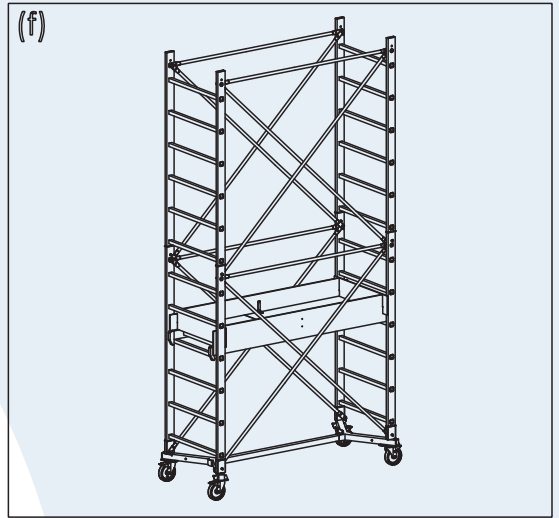
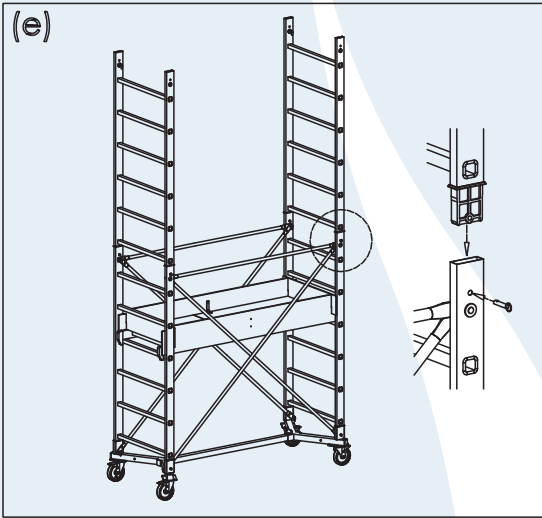
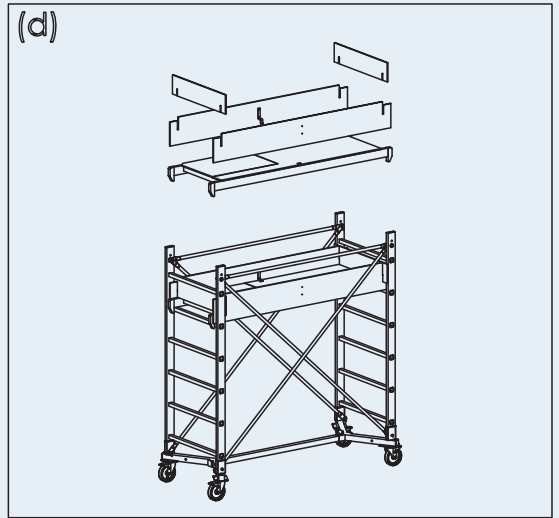
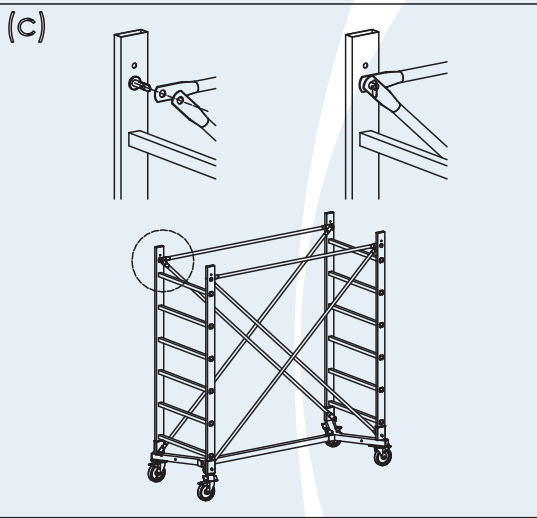

## 7 - STABILITA'

- a) I ponti a torre su ruote devono essere montati ed usati solo in assenza di vento;
- b) le staffe stabilizzatrici devono essere sempre applicate, in funzione della configurazione e dell'altezza da raggiungere, secondo quanto indicato
- c) il carico orizzontale massimo applicabile, per esempio per effetto del lavoro in corso su una struttura adiacente, è di kg 25, inteso come somma dei carichi applicati dai vari operatori presenti sul ponteggio;
- d) i ponti su ruote a torre lasciati incustoditi per motivi di sospensione temporanea del lavoro o per la presenza di vento, devono essere ancorati saldamente ad una struttura fissa stabile;
- e) alla sommità del ponte non devono essere aggiunte ulteriori sovrastrutture e non devono essere montate schermature di qualsiasi natura, come graticciati, teloni od altro.

## 8 - UTILIZZO

### 8.1 - Controlli preliminari

- a) Verificare che il ponte su ruote a torre sia stato montato in posizione verticale, seguendo regolarmente e completamente le indicazioni del fornitore atte a garantire un'esecuzione a regola d'arte.
- b) Verificare che nessuna modifica ambientale possa influire sulla sicurezza di utilizzo del ponte mobile (gelo, pioggia, vento, ...).

### 8.2 - Utilizzo

- a) Non è consentito aumentare l'altezza degli impalcati mediante l'uso di scale, casse o altri dispositivi;
- b) è obbligatorio accedere al piano di lavoro dall'interno della torre, secondo una delle tre possibilità previste.
- c) ove possibile, i ponti su ruote a torre impiegati all'esterno di edifici, devono essere fissati in modo sicuro all'edificio o ad altra struttura;
- d) è vietato avvicinarsi alle linee elettriche a meno di m 5,00;

- e) il sollevamento di utensili e materiali fino ai piani di lavoro deve essere effettuato dall'interno della torre, di piano in piano, attraverso le botole di accesso, facendo uso di funi di adeguate dimensioni a trazione manuale. Quando ciò non è possibile il sollevamento può essere effettuato dall'esterno della torre, sempre mediante funi di adeguate dimensioni a trazione manuale, per carichi non superiori a Kg 50 e sollevati secondo una direzione verticale parallela alla torre ed ad una distanza da questa tale da rimanere all'interno dell'area impegnata dalle staffe stabilizzatrici;
- f) non è consentito appoggiare ed utilizzare dispositivi di sollevamento;
- g) è proibito saltare sugli impalcati;
- h) non è consentito realizzare collegamenti a ponte tra un ponte a torre ed un edificio;
- i) i ponti a torre non sono progettati per essere sollevati e sospesi (es. mediante gru da cantiere).

## 8.3 - Procedure per lo spostamento

- a) i ponti su ruote a torre possono essere spostati solo manualmente, su superfici compatte, lisce, prive di ostacoli, perfettamente livellate ed in assenza di vento;
- b) prima dello spostamento sollevare da terra i piedini regolabili, se presenti, e le staffe stabilizzatrici di una quantità non superiore a mm 20 e sbloccare il freno delle ruote;
- c) nel corso dello spostamento non deve essere superata la normale velocità di cammino;
- d) durante lo spostamento sul ponte non si devono trovare materiali e persone;
- e) a spostamento avvenuto inserire i freni sulle n° 4 ruote, livellare di nuovo il ponte come indicato al p.to 4.3.4.1 c), spostare le staffe stabilizzatrici verso il basso fino a garantire una perfetta aderenza con il terreno.

## 9 - VERIFICA, CURA E MANUTENZIONE

- a) eliminare, dopo un certo numero di impieghi a discrezione dell'operatore, le incrostazioni di malta, cemento, vernici, ecc. eventualmente presenti sui vari componenti;
- b) tenere sempre ben lubrificati le viti di serraggio e di regolazione se presenti;

- c) verificare prima di ogni montaggio il perfetto stato di conservazione dei componenti, provvedendo a sostituire quelli deteriorati o danneggiati con altri dello stesso tipo, assolutamente originali secondo quanto indicato dal costruttore;
- d) nella movimentazione, trasporto e immagazzinaggio avere cura di non sottoporre nessuno degli elementi costituenti il ponte a carichi che possano generare deformazioni permanenti, evitare quindi accatastamenti disordinati ed accatastamenti insieme a materiali di natura diversa.
- a) ogni sei mesi effettuare una revisione completa dell'attrezzatura; la revisione, i cui risultati dovranno essere registrati nell'apposita tabella.



istruzioni per l'uso  
e la manutenzione

D.Lgs. 09.04.2008 n° 81

PONTI SU RUOTE A TORRE

# OLYMPPO

**Il presente Manuale d'istruzioni deve essere consultato insieme al Manuale d'istruzioni EN 1298 – IM – it x en relativo agli stessi ponti, usati secondo la Normativa Tecnica UNI EN 1004, che ne costituisce parte integrante e sostanziale.**

**I ponti su ruote a torre devono essere utilizzati solo per lavori di finitura, manutenzione o simili. Il presente Manuale d'Istruzioni contiene importanti indicazioni riguardanti l'uso, la manutenzione e la sicurezza dei ponti su ruote a torre; l'operatore ne deve avere completa conoscenza prima dell'utilizzo. Osservando scrupolosamente il presente Manuale, significa operare in conformità a quanto disposto dall'attuale normativa sulla salute e sicurezza sul lavoro D.Lgs. 09.04.2008 n° 81.**

**MARCA-ETTI®**

**CERTIFICATED UNI EN ISO 9001**

# 10 - INFORMAZIONI GENERALI

## 10.1 - Tabella delle configurazioni secondo D.Lgs. 81/08

H. max Torre	H. max Piano	Alzata 1,68	Alzata terminale	N° min. Piani	N° staffe H > 7 m	Sezione di base	Ancoraggio a parete
9,60 m	8,30 m	n° 5	n° 1	n° 1	n° 1	Standard	ogni 2 alzate

Tutti i ponti conformi al D.Lgs. 81/08, ma non alla UNI EN 1004, devono obbligatoriamente essere ancorati ad una struttura fissa stabile ogni n° 2 alzate. Possono avere anche un solo piano di lavoro montato, naturalmente completo di tavole fermapiede e di parapetti. I ponti conformi al D.Lgs. 81/08, ma non alla UNI EN 1004, devono avere le ruote della base frenate durante l'utilizzo e posizionate su pavimento già perfettamente livellato ed i piedini stabilizzatori, quando presenti, sfilati della massima quantità compatibile con gli ingombri circostanti, posti verticalmente a sfioro del pavimento. Le staffe stabilizzatrici, sempre di tipo sono da considerare elementi componenti della sezione di base, indispensabili per ponti a torre montati ad altezze superiori a m 7,00, esse devono sempre essere presenti su tali torri sia durante l'utilizzo che durante lo spostamento e devono essere poste in senso verticale a 10 mm ca. dal terreno.

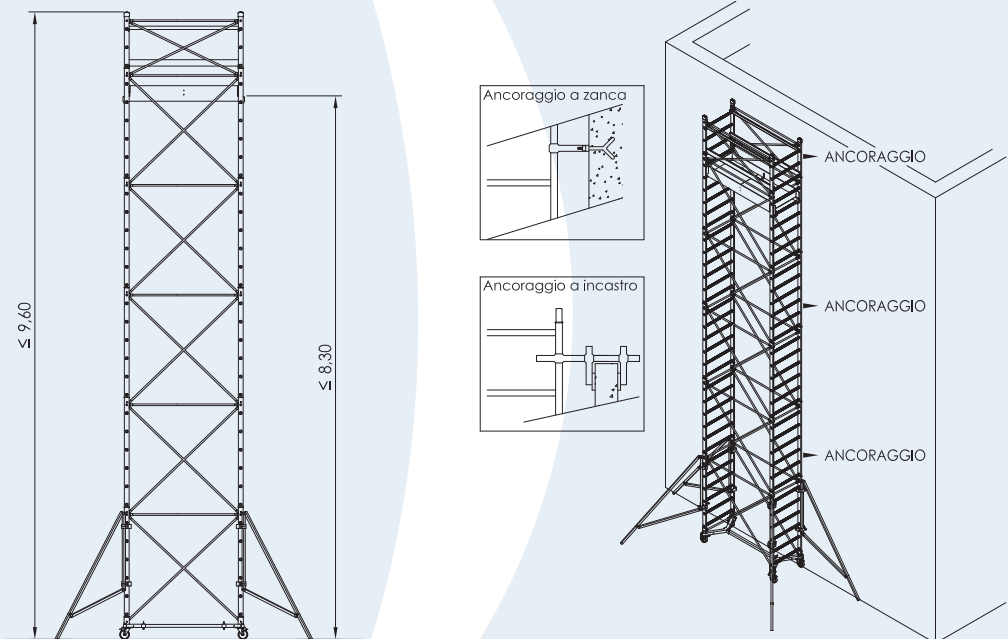



## 10.2 - Accesso ai piani di lavoro

E' obbligatorio accedere ai piani di lavoro dall'interno della torre, i traversi dei telai laterali portanti costituiscono la scala di accesso. Le persone addette ad usare il ponte su ruote a torre devono fare uso di un dispositivo anticaduta collegato a cintura di sicurezza che limiti la caduta libera a non più di m 0,70. Detto dispositivo deve scorrere lungo una fune ancorata superiormente all'ultimo traverso dell'ultimo telaio laterale portante ed inferiormente al blocco porta-ruote della sezione di base. Il dispositivo anticaduta, la cintura di sicurezza e la fune di trattenuta devono essere di tipo omologato.

## 10.3 - Completamento informazioni

Per quanto riguarda le ulteriori informazioni e precisamente:  
portate / numero di piani contemporaneamente caricati / limiti del vento / identificazione dei componenti / montaggio e smontaggio / stabilità / utilizzo / verifica / cura e manutenzione, vale quanto riportato nel Manuale d'istruzioni EN 1298 IM-itxen allegato.

# REVISIONI SEMESTRALI

Ponte su ruote a torre Mod. ....

Revisione del .....

- Verifica numerica dei componenti
- Pulizia componenti
- Integrità componenti
- Assenza zone ossidate
- Integrità saldature
- Lubrificazione viti di serraggio
- Lubrificazione spinotti e manicotti
- Efficienza ruote e dispositivi frenanti
- Integrità piani di lavoro
- Integrità parapetti
- Integrità tavole fermapiede
- Integrità Manuale d'istruzioni
- Integrità adesivi con marcature di identificazione

Anomalie riscontrate .....

.....

Elementi scartati da sostituire .....

.....

Osservazioni .....

.....

Responsabile della sicurezza  
(Nome e cognome per esteso)

Responsabile della sicurezza  
(Firma)

# REVISIONI SEMESTRALI

Ponte su ruote a torre Mod. ....

Revisione del .....

- Verifica numerica dei componenti
- Pulizia componenti
- Integrità componenti
- Assenza zone ossidate
- Integrità saldature
- Lubrificazione viti di serraggio
- Lubrificazione spinotti e manicotti
- Efficienza ruote e dispositivi frenanti
- Integrità piani di lavoro
- Integrità parapetti
- Integrità tavole fermapiede
- Integrità Manuale d'istruzioni
- Integrità adesivi con marcature di identificazione

Anomalie riscontrate .....

.....

Elementi scartati da sostituire .....

.....

Osservazioni .....

.....

Responsabile della sicurezza  
(Nome e cognome per esteso)

Responsabile della sicurezza  
(Firma)



---

MARCHETTI S.r.l. - Via Piemonte, 22 - 06062 Città della Pieve - Perugia - Italy  
Tel. +39 0578 20348 - Fax +39 0578 226488  
[info@marchettionline.it](mailto:info@marchettionline.it) - [www.marchettionline.com](http://www.marchettionline.com)